

# クラス900フランジ寸法表(リングジョイント座の場合)

突合せ溶接形

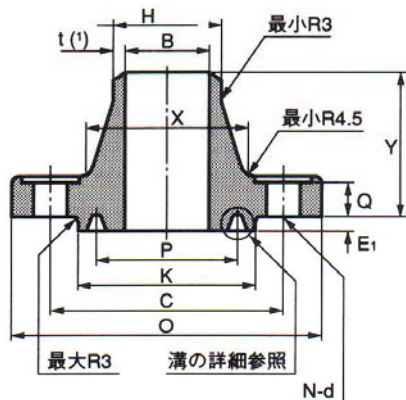

スリップオン形

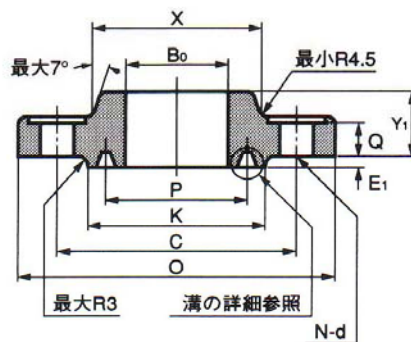

## フランジ寸法

単位: mm

呼び径	外径	内径		ハブ元の径	ハブ先の径	厚さ (最小)	全長		ボルト穴			ボルトの ねじの 呼び	ボルトの 長さ (参考) スタッド ボルト		
		スリップ オン形	突合せ 溶接形				スリップ オン形	突合せ 溶接形	中心円 の径	穴の数	穴の径				
A	B	O	B <sub>0</sub>	B	X	H	Q	Y <sub>1</sub>	Y	C	N	d			
15	1/2														
20	3/4														
25	1														
(32)	(1 1/4)	この呼び径は、クラス1500のフランジの寸法を使用のこと。													
40	1 1/2														
50	2														
65	2 1/2														
80	3	241	90.0	注文者 の 指定に よる。	127	89.1	38.5	54	101.6	190.5	8	26	7/8_9UNC	150	
(90)	(3 1/2)	-	-		-	-	-	-	-	-	-	-	-	-	-
100	4	292	115.4		159	114.3	44.5	70	114.3	235.0	8	32	1 1/8_8UN	175	
(125)	(5)	349	141.2		190	139.8	51.0	79	127.0	279.4	8	35	1 1/4_8UN	195	
150	6	381	166.6		235	165.2	56.0	86	139.7	317.5	12	32	1 1/8_8UN	195	
200	8	470	218.0		298	216.3	63.5	102	162.1	393.7	12	39	1 3/8_8UN	225	
250	10	545	269.5		368	267.4	70.0	108	184.2	469.9	16	39	1 3/8_8UN	240	
300	12	610	321.0		419	318.5	79.5	117	200.2	533.4	20	39	1 3/8_8UN	255	
350	14	640	358.1		451	355.6	86.0	130	212.9	558.8	20	42	1 1/2_8UN	280	
400	16	705	409.0		508	406.4	89.0	133	215.9	616.0	20	45	1 5/8_8UN	295	
450	18	785	460.0	565	457.2	102.0	152	228.6	685.8	20	51	1 7/8_8UN	340		
500	20	855	511.0	622	508.0	108.0	159	247.6	749.3	20	54	2_8UNC	360		
600	24	1040	613.0	749	609.6	140.0	203	292.1	901.7	20	67	2 1/2_8UN	460		