

クラス900フランジ寸法表(リングジョイント座の場合)

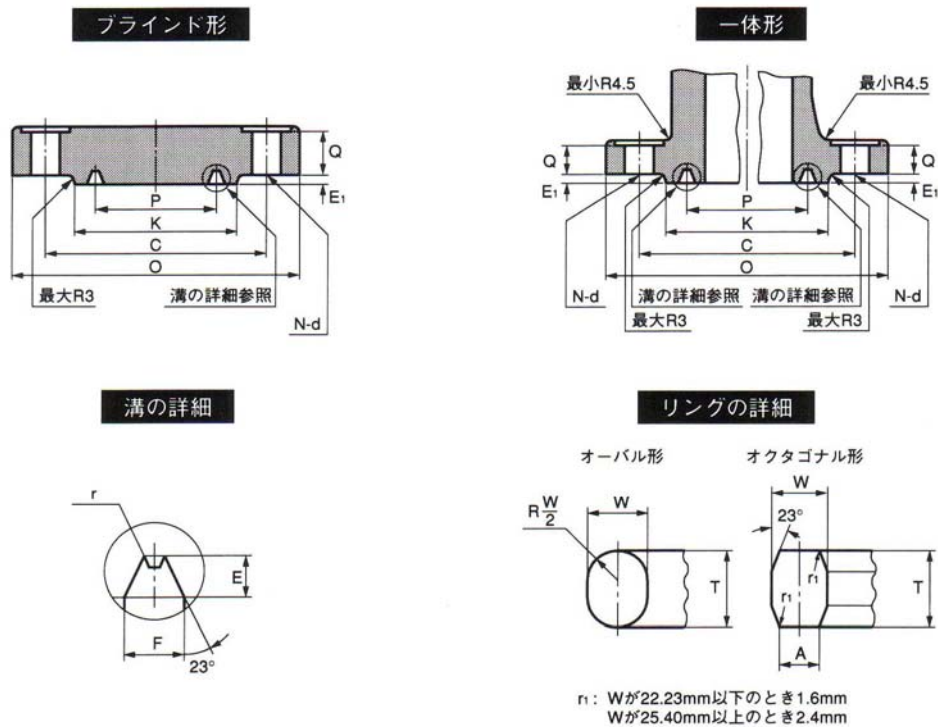

リングジョイント座寸法

単位:mm

呼び径		座の径	溝及び リングの 中心径	リング 番号	溝の寸法			リング寸法(2) (参考)			近似 フランジ 間隔	
					深さ	幅	溝底の 隅の 半径	幅	高さT	平面部 の幅		
A	B	K(最小)	P		E	F	r	W	オクタゴナル形	オーバル形	A	S
15	1/2	この呼び径は、クラス1500のフランジの1500の寸法を使用する。			7.92	11.91	0.8	11.11	15.88	17.46	7.75	4
20	3/4											
25	1											
(32)	(1 1/4)											
40	1 1/2											
50	2											
65	2 1/2											
80	3	156	123.82	R31	7.92	11.91	0.8	11.11	15.88	17.46	7.75	4
(90)	(3 1/2)	-	-	-	-	-	-	-	-	-	-	-
100	4	181	149.22	R37	7.92	11.91	0.8	11.11	15.88	17.46	7.75	4
(125)	(5)	216	180.98	R41	7.92	11.91	0.8	11.11	15.88	17.46	7.75	4
150	6	242	211.12	R45	7.92	11.91	0.8	11.11	15.88	17.46	7.75	4
200	8	308	269.88	R49	7.92	11.91	0.8	11.11	15.88	17.46	7.75	4
250	10	362	323.85	R53	7.92	11.91	0.8	11.11	15.88	17.46	7.75	4
300	12	420	381.00	R57	7.92	11.91	0.8	11.11	15.88	17.46	7.75	4
350	14	467	419.10	R62	11.13	16.66	1.5	15.88	20.64	22.23	10.49	4
400	16	524	469.90	R66	11.13	16.66	1.5	15.88	20.64	22.23	10.49	4
450	18	594	533.40	R70	12.70	19.84	1.5	19.05	23.81	25.40	12.32	5
500	20	648	584.20	R74	12.70	19.84	1.5	19.05	23.81	25.40	12.32	5
600	24	772	692.15	R78	15.88	26.97	2.4	25.40	31.75	33.34	17.30	6

注 (2) 詳細は、JPI-7S-15-23Iによる。